

UPS Delta - Gamme Amplon

Série RT Gen3, monophasée 1/2/3 kVA

Modèle à autonomie prolongée

Conservez votre avantage compétitif avec une solution d'alimentation intelligente et économique

La série Amplon RT de Delta propose un UPS en ligne double conversion robuste qui offre une haute protection de l'alimentation avec une configuration sous forme de rack et de tour convertible dans un format compact 2U. Avec sa puissance de sortie stable en onde sinusoïdale pure, la série RT Gen3 peut gérer un large éventail de problèmes électriques, de la panne de courant à la distorsion harmonique. Avec la série RT Gen3, vous pouvez être sûr que votre appareil reste protégé et robuste en toute circonstance !



Disponibilité élevée

- Vraie topologie en ligne double conversion et temps de transfert nul vers le mode batterie
- Tolérance de température de fonctionnement jusqu'à 50°C permettant à l'ASI de s'adapter à divers environnements
- Excellente capacité de surcharge lui permettant de fonctionner longtemps en condition de surcharge dans le délai imparti

Écologique et faible coût total de possession

- Facteur de puissance de sortie élevée de 0,9 permettant de fournir plus de puissance réelle à la charge critique.
- Rendement CA-CA pouvant atteindre 90% et 95% en mode ECO permettant de réaliser des économies d'énergie significatives
- Capable de fonctionner dans des environnements électriques difficiles avec une large plage de tension d'entrée tolérée pour minimiser l'utilisation de la batterie

Facile à opérer

- Configuration sous forme de rack et de tour convertible avec écran LCD orientable
- Surveillance et configuration simples grâce à l'écran LCD et à l'interface intuitive
- Connectivité de logiciel de gestion intelligente via RS-232, emplacement mini ou port USB pour la surveillance et le réglage à distance



Informatique



Télécom



Industrie



Transport



Finance



Administration



PME



Point de vente



Panneau arrière

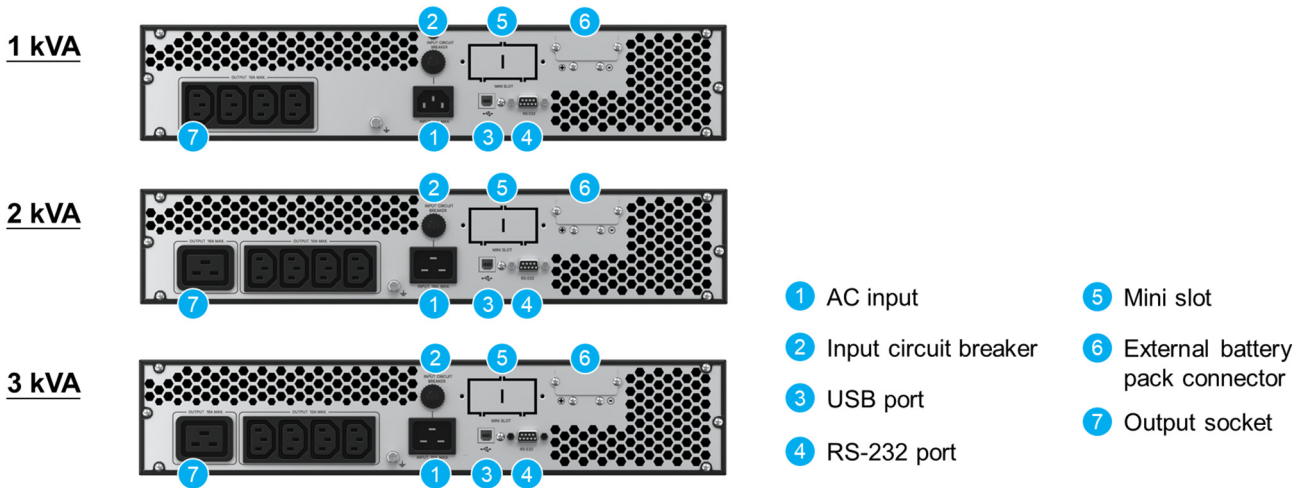

LCD

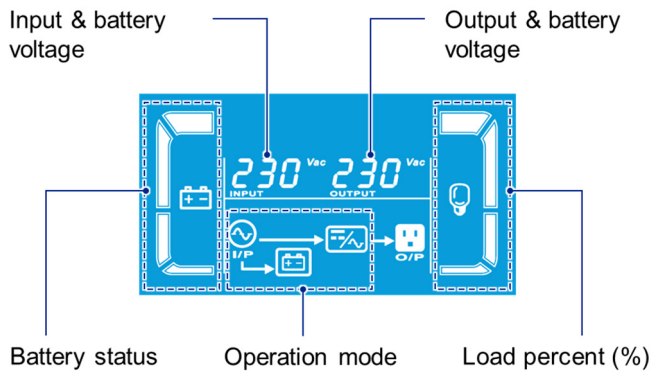

Facteur de forme



Versatile rack/tower form factor with rotatable LCD screen.

Tableau de durée d'autonomie

1 kVA

	90 W	180 W	270 W	360 W	450 W	540 W	630 W	720 W	810 W	900 W
UPS+1EBC	87,4	38,2	22,3	15,4	12,0	10,0	8,8	7,7	6,6	5,3
UPS+2EBC	201,9	96,7	59,2	40,6	29,9	23,2	18,8	15,8	13,7	12,2
UPS+3EBC	318,3	158,5	100,2	70,5	52,9	41,4	33,5	27,8	23,6	20,4
UPS+4EBC	435,3	221,2	142,5	102,0	77,6	61,5	50,2	41,8	35,5	30,7

2 kVA

	180 W	360 W	540 W	720 W	900 W	1 080 W	1 260 W	1 440 W	1 620 W	1 800 W
UPS+1EBC	90,8	39,8	23,3	16,0	12,4	10,4	9,1	8,0	6,9	5,7
UPS+2EBC	209,3	100,6	61,7	42,3	31,2	24,3	19,7	16,5	14,3	12,7
UPS+3EBC	329,7	164,6	104,3	73,5	55,2	43,2	35,0	29,0	24,6	21,3
UPS+4EBC	450,7	229,6	148,1	106,2	80,9	64,1	52,3	43,7	37,1	32,0

3 kVA

	270 W	540 W	810 W	1 080 W	1 350 W	1 620 W	1 890 W	2 160 W	2 430 W	2 700 W
UPS+1EBC	58,8	24,9	15,1	11,2	9,2	7,6	5,8	3,3	2,5	2,0
UPS+2EBC	142,8	65,9	39,2	26,6	19,7	15,6	13,1	11,5	10,3	9,4
UPS+3EBC	229,5	111,3	68,6	47,3	34,9	27,1	22,0	18,4	15,8	14,0
UPS+4EBC	317,1	158,0	99,7	70,0	52,4	40,9	33,1	27,5	23,3	20,2

Unité : min

(1) Il est possible de mettre jusqu'à 4 EBC en parallèle.

(2) Le tableau de durée d'autonomie est calculé sur la base d'un fonctionnement à 25°C avec des batteries complètement chargées.

Caractéristiques techniques

Modèle	RT-1K	RT-2K	RT-3K
Topologie	En ligne double conversion		
Puissance nominale	1 kVA 0,9 kW	2 kVA 1,8 kW	3 kVA 2,7 kW
ENTREE			
Tension nominale	220/230/240 Vac		
Plage de tension	180~280 Vac (pleine charge) ; 120~300 Vac (50% de la charge)		
Fréquence	40~70 Hz		
Facteur de puissance	≥ 0,99 (pleine charge)		
SORTIE			
Tension nominale	208 ⁽¹⁾ , 220, 230, 240 Vac		
Régulation de tension	±1%		
Fréquence	50/60 ± 3 Hz		
Taux de distorsion harmonique (THDv)	< 3% (charge linéaire)		
Facteur de puissance	0,9		
Connexion	IEC C13 x4	IEC C13 x4, C19 x1	
Capacité de surcharge	< 105~110% : 10 minutes ; 110~130% : 30 secondes ; 130~150% : 3 secondes		
Facteur crête	3:1		
RENDEMENT			
Mode online	88%		90%
Mode ECO	93%	94%	95%
BATTERIE			
Type de batterie	VRLA, boîtier de batteries externes (en option)		
Tension nominale	36 Vdc	72 Vdc	
Quantité	3 blocs	6 blocs	
Configuration parallèle	Jusqu'à 4 EBC		
Courant de charge	1/2/4/6 A (configurable)		
INTERFACE DE COMMUNICATION			
Écran	Écran LCD avec voyants LED		
Port	USB, RS-232, emplacement Mini (Mini cartes SNMP, MODBUS et E/S relais en option)		
DONNEES PHYSIQUES			
Dimensions (l x P x H)	438 x 310 x 86 mm	438 x 410 x 86 mm	438 x 460 x 86 mm
Poids net	5,7 kg	8,4 kg	8,9 kg
Dimensions de l'emballage (l x P x H)	600 x 500 x 240 mm	565 x 700 x 240 mm	545 x 760 x 240 mm
Poids de l'emballage	9,4 kg	12,8 kg	13,3 kg
ENVIRONNEMENT			
Température de fonctionnement	0 à 50 °C (40 à 50 °C déclassement à 80% de la puissance réelle en sortie)		
Humidité	10~90% (sans condensation)		
Bruit audible	≤ 50 dBA		
Altitude	0 à 3 000 m (déclassement 1%/100 m de 2 000 à 3 000 m)		
Température de stockage	-20 à +50 °C		
Indice de protection	IP20		
CONFORMITE			
Sécurité	CE, UKCA		
CEM	IEC 62040-2		
Durabilité	RoHS, REACH		

(1) Déclassement à 70% de la puissance réelle en sortie

Toutes les spécifications peuvent être modifiées sans préavis.

Solutions de gestion

UPSentry

- Prise en charge de communication RS-232 et USB
- Planification d'arrêt, redémarrage et test de batterie
- Suivi des évènements

ShutdownAgent

- Permet un arrêt en douceur sans surveillance de plusieurs charges sur un réseau

SNMP IPv6 (en option)

- Gestion à distance des UPS depuis n'importe quel poste de travail via Internet ou Intranet
- Configuration de l'UPS et de la fonction du système à partir de n'importe quel client (protégée par mot de passe)
- Journaux d'évènements et suivi des données

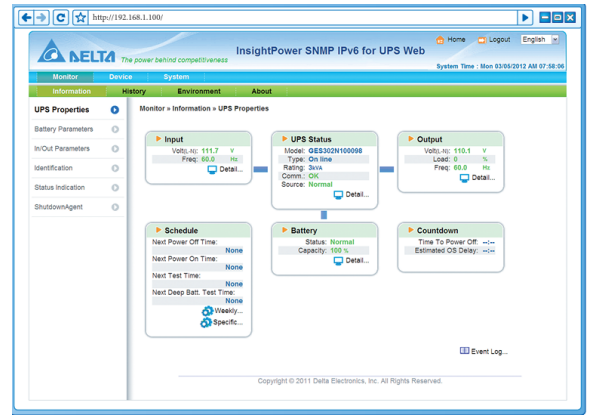

Contenu de la boîte

Accessoires standard

UPS RT Gen3	Guide de l'utilisateur
Câble USB (1,5 m)	Câble d'entrée CA avec fiche Schuko (1,5 m)
Câble de batterie externe (1,5 m)	Kit de fixation et pied de tour
Logiciel UPSentry	Logiciel ShutdownAgent



Plus d'informations sur le produit

Accessoires en option

Pack de batteries externes	Dimensions nettes (l x P x H)	Poids net	Dimensions de l'emballage (l x P x H)	Poids de l'emballage
Boîtier de batteries externes RT-1K (Référence : BBA032B9009035)	438 x 410 x 86 mm	13,8 kg	600 x 500 x 240 mm	15,8 kg
Boîtier de batteries externes RT-2/3K (Référence : BBA062B6009135)	438 x 410 x 86 mm	21,9 kg	600 x 500 x 240 mm	23,9 kg

Accessoires de gestion UPS

Mini SNMP IPv6 (Référence : SCMS100035)	Gère l'UPS et les fonctions du système en toute sécurité et ajuste les paramètres via des stations de gestion SNMP ou des navigateurs Internet à l'aide de formulaires HTTP.
Mini carte E/S relais (Référence : 3915101864-S)	Offre 6 contacts de sortie relais pour surveiller l'état et 2 contacts d'entrée pour faciliter l'arrêt et les tests de batterie dans la gestion de l'UPS.
Mini carte MODBUS (Référence : 3915101865-S)	Prend en charge la communication MODBUS avec un PC via des interfaces RS-485 et RS-232, permettant une utilisation flexible et simultanée.

Installation

Kit de rails (Référence : 3915100011-S)	Montez l'UPS et le pack de batteries externes dans un rack de 19".
--	--

